

La Voce dell'anacc

Organo ufficiale degli Allenatori italiani di Canottaggio

Anno X X X VII Numero 30

Luglio 2008

Alla vigilia degli impegni internazionali di vertice:

Campionato del Mondo Under23	17-20 Luglio	Brandemburgo
Coupe de la Jeunesse	19-20 Luglio	Cork
Campionato del Mondo Junior Senior e P.L. specialità non olimpiche	22-27 Luglio	Linz
Giochi Olimpici	10-17 Agosto	Pechino
Campionato Europeo Master	29-31 Agosto ???	Goteborg
World Rowing Master Regatta	5-7 Settembre	Trakai
World University Rowing Championship	5-7 Settembre	Belgrado
Paralimpiadi	9-14 Settembre	Pechino
Campionato d'Europa	19-21 Settembre	Atene
World FISA Coastal Rowing	18-19 Ottobre	Sanremo

L'A.N.A.C.C. indirizza a tutti coloro che ne prenderanno parte un caloroso:

FORZA AZZURRI
SIAMO CON VOI

Complimenti e Grazie a tutti quanti hanno reso possibile la partecipazione di equipaggi italiani a questi eventi, **Allenatori e Dirigenti** sia Societari che Federali.

Le opinioni espresse negli articoli non rispecchiano necessariamente quelle dell'A.N.A.C.C.

Materiale preso per “sbaglio” o “semplici” furti???

Al termine del XIX Festival dei Giovani, Corgeno 4-6 Luglio 2008, qualcuno per “**SBAGLIO**” ha preso 2 cavalletti, in acciaio inox con tela bianco/rosso, di proprietà della Società C.M.M. NAZARIO SAURO di Trieste.

Chi ha “**SBAGLIATO**” può contattare la Società, segreteria 040-412327, e prendere accordi per la consegna.

I Dirigenti di questa Società hanno deciso di lanciare questo appello perchè nelle ultime trasferte hanno subito diversi “**SBAGLI**”, scarpette di una imbarcazione nuova ecc.

NON E' UN PECCATO CHE A CAUSA DI PERSONE CHE “SBAGLIANO” IL CANOTTAGGIO POSSA SEMBRARE “UN MONDO DI LADRI”???

Caro Antonio,

ti rispondo in libertà perchè non ho interessi tecnici diretti, ma solo l'attenzione per quanto può avvenire nel bene o nel male nel nostro mondo. D'accordo, importante il fatto e forse anche negativo, come lo dai a supporre. Ma nel momento che parli di sbaglio, non ti sembra esagerata la tua conclusione preoccupata che il canottaggio possa sembrare un mondo di ladri? Tu aggiungi che questa società ultimamente ha subito molti "sbagli". Allora diciamolo chiaramente, il pane si chiama pane, il vino si chiama vino e si ci sono dei furti è inutile girarci attorno. Se qualcuno si distrae spesso e dimentica le cose si potrebbe dire è danno suo, ma se come fai trasparire nel tuo discorso - e grave - è diverso. Lo si dica chiaramente, senza preoccuparsi cosa possa pensare qualcuno da fuori e ci si pensi a tempo, prima di una degenerazione.

Cordiali saluti,

Ferruccio Calegari socio onorario Anac

Caro Anac,

anche questo CC.Sabaudia ha incontrato uno "sbagliatore", nella scorsa trasferta di San Miniato, l'ignoto "sbagliatore" ci ha alleggerito di 2 remi di coppia per 7,20. Forse aveva visto che Noi ne abbiamo tanti, ha pensato quindi di sgravare il peso del nostro carrello portaimbarcazioni. GRAZIE. Penso sia bene proporlo per una alta "Onorificenza al Merito", così quando verrà a ritirare il premio, magari in Assemblea Federale, finalmente lo conosceranno tutti, e di persona, ognuno potrà liberamente ringraziarlo come meglio potrà fare.

Grazie ancora, spero che il messaggio arrivi anche a...: "Lo Sbagliatore"

comunque, ogni azione produce una causa che prima o poi avrà l'effetto. della stessa entità...?

A.DI CRISCIENZO

Caro Antonio, è un problema di tutti e mai risolto: a noi a Piediluco (2° meeting) ben 4 REMI DI PUNTA!!
Ciao e buon lavoro.

Stefano D'Elia - Direttore Sportivo

Circolo Canottieri Tirrenia Todaro ASD

...e gli sbagli continuano...

Anche ai raduni a Piediluco...

scorsa settimana alleggeriti i portafogli degli atleti...

con criteri diversi. chi aveva 10 euro...tutte

Chi 80 euro...di soli 20

Chi 50... di soli 10...

Messi al corrente i responsabili, è stato risposto che era colpa degli atleti che portano in spogliatoio il denaro.

PAZZESCO!!!! PAZZESCO!!!

La domanda sorge spontanea:

Ci sono Società che a fine anno dovranno inserire nella relazione annuale una voce riguardante:

Materiale disperso.

Altre invece dovranno specificare: Materiale acquisito “gratuitamente”.

Dimissioni dall'ANACC

BAGLIANO Walter

Pagamento quota sociale

In questo periodo molti hanno provveduto a mettersi in regola con il pagamento della quota sociale ma molti debbano ancora provvedere.

L'Associazione continuerà a inviare, ai ritardatari, una lettera con gli anni in arretrato.

Chi non desidera far parte dell'Associazione invece di non pagare la quota dovrebbe avere il "tempo" di scrivere una lettera di dimissione e/o provvedere al pagamento degli arretrati.

C/C bancario per pagamento quota annuale:

BancaEtruria agenzia Limite Sull'Arno (FI)

IBAN:

IT 79 A 05390 37771 000000003939

Quota annuale € 30,00

Dal sito www.anacc.org

16 Maggio 2008	La Voce dell'ANACC n° 29
18 Maggio 2008	e-mail di Renato Alberti
19 Maggio 2008	risposta di Daniele Zangla a e-mail di Alberti
20 Maggio 2008	e-mail di Renato Alberti
21 Maggio 2008	La Bissolati vende Lariana a 2 vogatori
29 Maggio 2008	Ricerca sul Mal di Schiena, di Giuseppe Garofalo
04 Giugno 2008	La risposta di Antonio Baldacci su articolo di Alberti sulle Selezioni Junior (articolo pubblicato da CanottaggioVero)
05 Giugno 2008	La risposta di Franco Noio su articolo di Alberti sulle Selezioni Junior
18 Giugno 2008	Qualificazioni Olimpiche
03 Luglio 2008	Medagliere Campionati Italiani aggiornato dopo le regate di Ravenna
04 Luglio 2008	Trasporto imbarcazioni, nuove disposizioni
07 Luglio 2008	Materiale preso per "sbaglio" al Festival dei Giovani

Per motivi di spazio è stato inserito soltanto il titolo dei documenti pubblicati sul sito.

Per visionare il documento completo visitare il sito: WWW.anacc.org

Sommario:

pagina 1	FORZA AZZURRI
pagina 2	Materiale preso per "sbaglio" sui campi di gara.
pagina 3	Associazione
pagina 4	Trasporto imbarcazioni
pagina 5	Trasporto imbarcazioni
pagina 6	Trasporto imbarcazioni
pagina 7	Trasporto imbarcazioni
pagina 8	Trasporto imbarcazioni / Riccardo Armeni
pagina 9	XIX Festival dei Giovani
pagina 10	XIX Festival dei Giovani
pagina 11	XIX Festival dei Giovani



Comunicato del Presidente TRASPORTO DI IMBARCAZIONI DA REGATA

Roma, 4 luglio 2008

Il Presidente Federale è particolarmente lieto comunicare che grazie all'esperta ed indispensabile consulenza del Colonnello della Polizia di Stato, nonché nostro Giudice Arbitro, ing. Nicola Moschella, il Ministero dell'Interno - Dipartimento della P.S. - ha dato la propria approvazione al documento di sintesi denominato "Trasporto di Imbarcazioni da Regata" che chiarisce definitivamente quali norme regolino il trasporto delle imbarcazioni da regata e le relative modalità di carico dei carrelli che le Società sono solite utilizzare.

Si invitano le Società a rispettare quanto indicato e a conservare sempre all'interno dei mezzi di trasporto, insieme al libretto di circolazione, il plico, compresa la lettera di richiesta del Presidente Federale e la risposta del Ministero dell'Interno, al fine di poter garbatamente illustrare alle Forze dell'Ordine, in occasione di eventuali controlli, una chiara ed esauriente documentazione avallata dal Direttore Generale del Servizio di P.S.

Si coglie l'occasione per ringraziare nuovamente l'ing. Moschella per l'ottima e rapida conclusione della problematica.

Cordiali Saluti

TRASPORTO DI IMBARCAZIONI DA REGATA

Note esplicative sulla conformità alla norma delle condizioni di carico

Il trasporto delle imbarcazioni da regata generalmente si effettua tramite autoveicoli trainanti rimorchi muniti di specifica attrezzatura relativa a tale scopo.

Tali rimorchi rientrano nella categoria di cui alla **lettera f dell'art. 56 del C.d.S.**

Sagoma limite

Ai sensi **dell'art. 201** del Regolamento di esecuzione e di attuazione del nuovo Codice della Strada, ai fini dell'applicazione **dell'art. 164 comma 2** del Codice (e cioè " il carico non deve sporgere longitudinalmente dalla parte posteriore del veicolo oltre i tre decimi della lunghezza del veicolo stesso"), costituiscono un'unica unità gli autotreni costituiti da un autoveicolo e da un rimorchio per il trasporto specifico di imbarcazioni o di velivoli.

Quanto sopra, a significare che la sporgenza massima delle barche rispetto all'estremità posteriore del rimorchio **non deve superare tre decimi dell'intera lunghezza dell'autotreno autoveicolo più rimorchio** e non i tre decimi della lunghezza del solo rimorchio.

In ogni caso l'autotreno (compreso il suo carico) non può superare la lunghezza massima di m. 1-8,75 (**art. 61 C.d.S.**) altrimenti il trasporto è considerato in condizioni di eccezionalità (**art 10 C.d.S.**)

Analogamente la barca non può sporgere anteriormente oltre la sagoma del veicolo (nel caso specifico oltre la sagoma del veicolo trainante).

Anche in questo caso il trasporto è da considerarsi in condizioni di eccezionalità.

Inoltre **l'art. 61 C.d.S. al comma 5**, stabilisce che i veicoli ed i complessi di veicoli, devono potersi inscrivere in curva demandando al Regolamento le condizioni da soddisfare e le modalità di controllo.

Dette prescrizioni sono riportate **all'art. 217 c. 1** che recita:

"ogni veicolo a motore o complesso di veicoli, compreso il relativo carico, deve potersi inscrivere in una corona circolare (fascia d'ingombro) di raggio esterno 12,50 m. e raggio interno 5,30 m.

Per i complessi di veicoli deve, inoltre, essere verificata la condizione di iscrizione del complesso entro la zona racchiusa dalla curva di minor raggio descritta dal veicolo, trattore, nonché la possibilità di transito su curve almetriche della superficie stradale".

Pertanto sarà necessario verificare che la manovra del complesso veicolare (compreso il suo carico) sia inscrivibile in una fascia circolare (fascia di ingombro) le cui misure sono:

r 1= raggio interno = 5,30 m.

r 2= raggio totale = 12,50 m.

ampiezza della fascia= 7,20 m.

(Fig. 1)

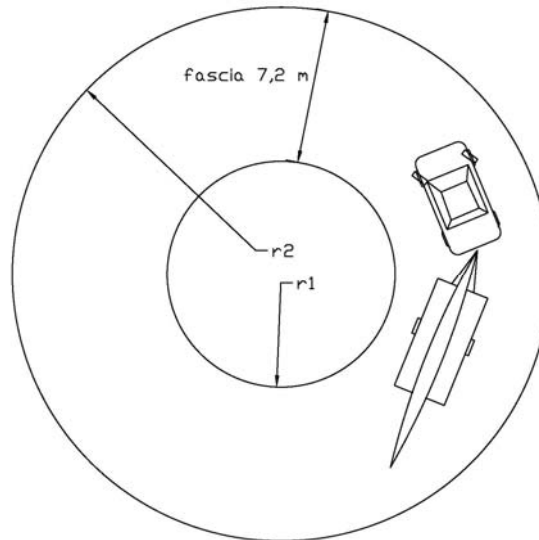

Detta verifica può essere effettuata, considerando le condizioni di carico più penalizzante, (imbarcazione di lunghezza maggiore) e individuando, se esiste, il posizionamento adeguato a garantire la rispondenza alla norma in questione.

Altresì sarà necessario verificare l'inscrivibilità del complesso veicolare nella curva di minor raggio del veicolo trattore significando che sarà applicata la seguente procedura prevista dalla circolare prot.n. 1924/4240/0-B054 del 03.09.87 del Ministero dei Trasporti D.G.M.C.T.C. ...Omissis... .

“Allo scopo di garantire l'uniforme applicazione della circolare nr. 120/87 si precisa che sono da ritenere rispondenti alla condizione predetta quei complessi che supereranno favorevolmente le seguenti verifiche da effettuare, normalmente a vuoto ed eventualmente a carico a richiesta dell'interessato, con le modalità sotto indicate:

- A) si dispone il complesso in linea retta;
- B) si sterzano completamente le ruote direttrici del veicolo trattore;
- C) si determina la traccia sul terreno della proiezione dello spigolo anteriore esterno del trattore in tale situazione di sterzata;
- D) si fa percorrere al veicolo trattore un arco di cerchio di almeno 90°;
- E) si verifica che nessuna parte del complesso, durante tale manovra fuoriesca dalla traccia innanzi determinata”.

...Omissis...

Infine si rappresenta che l'altezza massima dell'autotreno compreso il suo carico è non eccedente 4 m (art.61 C.d.S.)

Massa limite

Fermo restando i limiti della massa complessiva del rimorchio riportata sulla carta di circolazione, nel considerare il complesso veicolare (motrice + rimorchio) sarà necessario verificare ai sensi dell'appendice III, titolo III, articolo 219 regolamento di attuazione al C.d.S. che:

il valore massimo ammissibile della massa rimorchiabile è limitato dal rapporto tra la massa complessiva a pieno carico del rimorchio e la massa a pieno carico della motrice (rapporto di traino). Detto rapporto, arrotondato ai 100 Kg. non deve superare i valori sotto riportati.

- 1,45 se il complesso è provvisto di dispositivo di frenatura di tipo continuo ed automatico;
- 0,80 se il complesso di veicoli è dotato di dispositivo di frenatura meccanica ad inerzia;
- 0,50 nei casi in cui il veicolo trainato non è provvisto di dispositivo di frenatura .
- Se il veicolo trattore è un fuori strada il rapporto di traino può estendersi fino a 1,5.

Inoltre, sempre in applicazione del suseposto articolato normativo sarà necessario verificare anche che:

- gli organi di traino siano di tipo approvato e compatibili tra loro;
- i dispositivi di frenatura dei due veicoli del complesso veicolare siano compatibili tra loro;

- i sistemi di attacco delle giunzioni dei dispositivi di frenatura e di illuminazione e segnalazione visiva siano compatibili tra loro.

Infine sarà necessario verificare il massimo carico verticale ammesso sulla sfera del gancio di traino.

Tutto ciò premesso, si riportano di seguito degli esempi esplicativi di condizioni di carico conformi/non conformi alla norma.

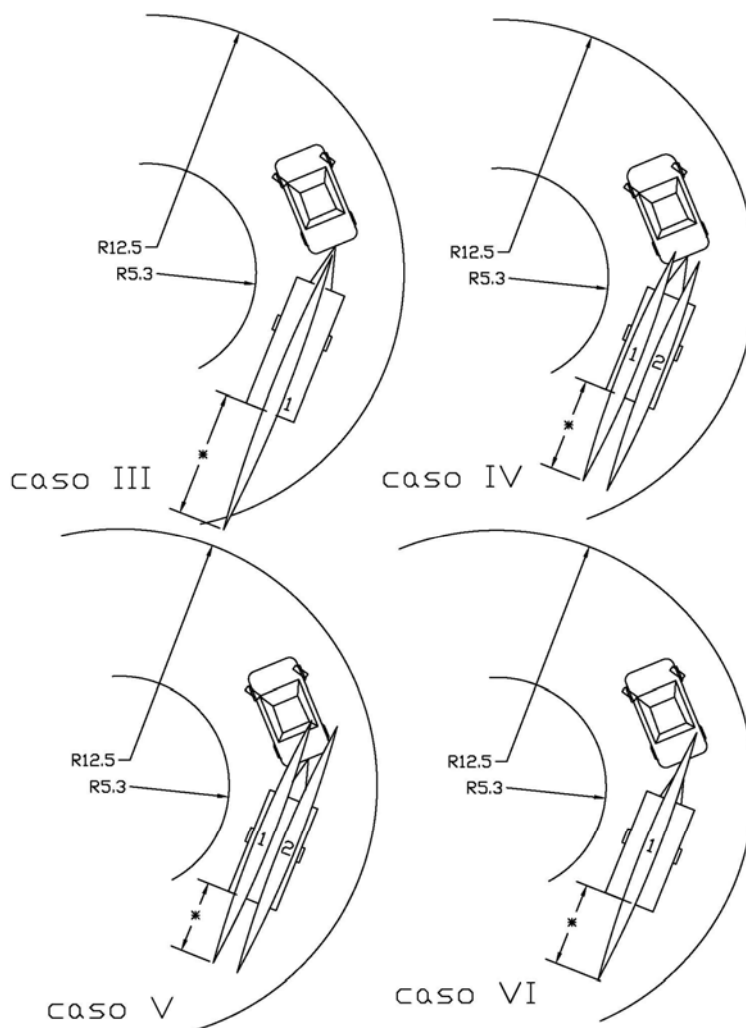
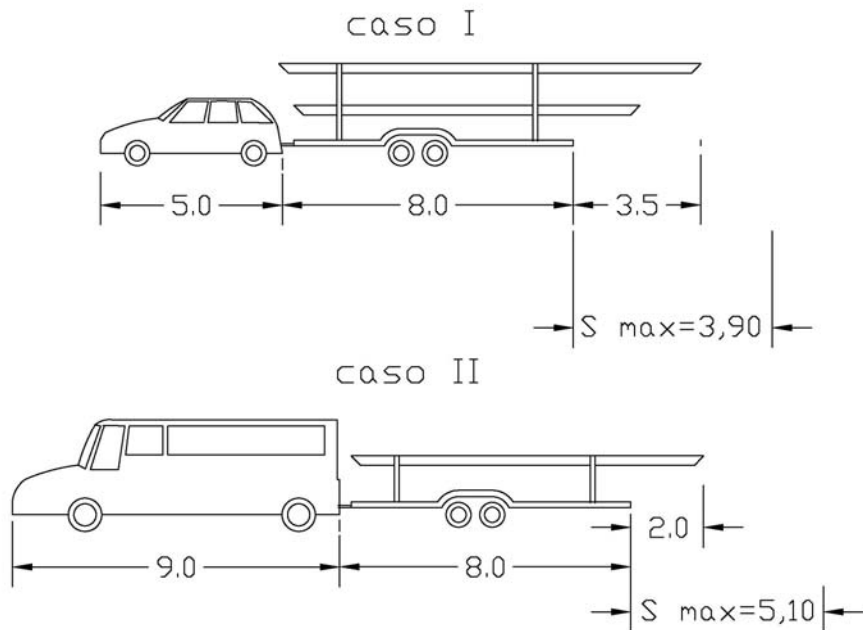

* Sporgenza posteriore non maggiore di 3/10 della lunghezza totale

- Caso I :** a) La lunghezza totale dell'autotreno carico (16,50 m) è inferiore a 18,75 m;
b) La sporgenza posteriore del carico (3,50 m) è inferiore alla massima ammissibile ($13 \times 3 / 10 = 3,90$ m)

In questo caso, salvo la verifica della rispondenza alla inscrivibilità nella fascia d'ingombro, il trasporto è normale ed è consentito.

- Caso II:** a) La sporgenza posteriore del carico (2,00 m) è inferiore a quella massima ammissibile ($17 \times 3 / 10 = 5,1$ m)
b) La lunghezza totale dell'autotreno carico (19 m) supera i 18,75 m.

Per questo caso, a prescindere dalla verifica della rispondenza alla inscrivibilità nella fascia d'ingombro, il trasporto è da considerare in condizioni di eccezionalità.

- Caso III:** a) La lunghezza totale dell'autotreno carico è inferiore a 18,75 m
b) il veicolo non è iscritto nella fascia di ingombro.

In tal caso il trasporto non è consentito.

- Caso IV :** a) Autoveicolo trainante con il max angolo sterzante.
b) Complesso veicolare (Autoveicolo + rimorchio) rientrante nella fascia di ingombro
c) Le imbarcazioni 1 e 2 rientrano nei limiti di sagoma del rimorchio(all'altezza del gancio di traino).
d) La sporgenza posteriore del carico rientra nei 3/10 della lunghezza totale (autoveicolo + rimorchio)
e) Lunghezza totale dell'autotreno carico inferiore a 18,75 m

In questo caso il trasporto è normale ed è consentito.

- Caso V:** a) Autoveicolo trainante con il max angolo sterzante.
b) complesso veicolare (autoveicolo + rimorchio) rientrante nella fascia di ingombro
c) l'imbarcazione 2 fuoriesce anteriormente dalla sagoma del veicolo.
d) la sporgenza posteriore del carico rientra nei 3/10 della lunghezza totale
e) Lunghezza totale dell'autotreno carico inferiore a 18,75 m.

In questo caso essendoci di fatto in manovra il superamento della sagoma limite, il trasporto non è normale e non è consentito.

- Caso VI:** a) Autoveicolo trainante con il max angolo sterzante;
b) complesso veicolare rientrante nella fascia di ingombro
c) l'imbarcazione 1 non fuoriesce dalla sagoma del veicolo
d) la sporgenza posteriore del carico rientra nei 3/10 della lunghezza totale.
e) Lunghezza totale dell'autotreno carico inferiore a 18,75 m.

In questo caso il trasporto è normale ed è consentito.

Conclusioni

Da quanto rilevato risulta evidente che pur se rispettata la regolarità formale delle condizioni di abbinamento veicolo rimorchio, la conformità alla norma del trasporto delle imbarcazioni è dipendente dalla consistenza e modalità del carico di queste ultime.

E' in definitiva responsabilità dell'autista assicurarsi del corretto caricamento in maniera che siano rispettati:

- i limiti di carico previsti per il rimorchio;
- i rapporti di traino consentiti per il complesso veicolo-trainante rimorchio;
- i limiti di massa gravante sul gancio di traino;
- i limiti di massa complessiva compatibili con la patente di guida posseduta;

ed inoltre:

- il più appropriato posizionamento delle imbarcazioni in termini di sporgenza longitudinale sì da garantire per l'autotreno, il rispetto della lunghezza max prevista, l'inscrivibilità nella fascia d'ingombro e nella curva di minor raggio del veicolo trattore.

Appare pertanto necessario stabilire un adeguato piano di carico che sancisca il corretto posizionamento sul rimorchio delle imbarcazioni in relazione al numero ed alla tipologia (lunghezza, massa).

Detto piano di carico potrebbe essere determinato dal costruttore del rimorchio.

Una volta determinato il citato piano di carico, il caricamento delle imbarcazioni in conformità allo stesso garantirà la rispondenza alle norme del C.d.S. dell'autotreno e del suo carico.

TRASPORTO DI IMBARCAZIONI DA REGATA

PER MOTIVI DI SPAZIO IL TESTO E LE FIGURE SONO STATI RIDOTTI.

I TESTI ORIGINALI (Richiesta FIC — Risposta del Ministero – Note esplicative) LI TROVATE SUL SITO:

www.canottaggio.org

www.anacc.org cliccando su: Norme e Sicurezza

E' IMPORTANTE CHE OGNI SOCIETA' CONOSCA:

- **PATENTE DI GUIDA NECESSARIA PER I PROPRI MEZZI (MOTRICE + RIMORCHIO)**
 - **FASCIA D'INGOMBRO PROPRI MEZZI**
 - **POSIZIONE DEL CARICO SUL CARRELLO, SPECIALMENTE IMBARCAZIONI A 4 VOGATORI (4+ / 4- / 4x)**
 - **DOCUMENTI SEMPRE A DISPOSIZIONE DEL CONDUCENTE.**
- IL CONDUCENTE E' IL RESPONSABILE DEL MEZZO GUIDATO.**



Nessuno l'ha notato... o hanno fatto finta di nulla...

Presente a Ravenna (con quel caldo...!) ed a Corgeno la settimana dopo (così distante...).

Braccio al collo per un recente intervento alla spalla, con un grande attaccamento allo sport del canottaggio ed alla sua società, Riccardo Armeni della Canottieri Piediluco non ha mollato il colpo... E si è presentato alle ultime due importanti manifestazioni.

Non ha voluto rinunciarvi nonostante non potesse essere completamente operativo.

Indifferente i risultati che hanno fatto i tuoi ragazzi...

**Complimenti vivissimi da
"La Voce dell'Anacc"**

XIX Festival dei Giovani
Corgeno 4-6 Luglio 2008
Medagliere

Pos.	Società	Oro	Arg.	Br.	Totale
1	VARESE SC	8	5	6	19
2	POSILLIPO CN	8	5	6	19
3	MOLTRASIO	8	5	3	16
4	GAVIRATE	7	7	4	18
5	FIRENZE SC	7	7	4	18
6	STABIA CN	7	7	2	16
7	LARIO SC	7	6	7	20
8	ILVA BAGNOLI	7	6	5	18
9	MOTO GUZZI	7	3	12	22
10	TEVERE REMO	7	3	3	13
11	TRITIUM S.C.	6	1	1	8
12	CUS BARI	6	1	1	8
13	FIAMMEGIALLE	5	9		14
14	MARINA MIL. SABAUDIA	5	3	6	14
15	ANIENE CC	5	1	7	13
16	IRNO SC	5		1	6
17	MONATE AC	4	3	5	12
18	BALDESIO	4	2	4	10
19	ERIDANEA SC	4	1	2	7
20	VELOCIOR 1883 S.C.	4	1	2	7
21	SAMPIERD SC	4		2	6
22	TIMAVO SC	3	9	3	15
23	SAN MINIATO CAN.	3	8	3	14
24	AROLO SC	3	5	3	11
25	SANREMO AC	3	5	2	10
26	PROMONOPOL	3	3	7	13
27	CALCINAIA CR	3	3	4	10
28	NAPOLI CC	3	2	4	9
29	CANNERO SPORTIVA	3	2	3	8
30	CORGENO SC	3	2	3	8
31	MENAGGIO SC	3	2	2	7
32	AZZURRA	3	2	2	7
33	NAZARIOSAURO	3	2	1	6
34	D'ANNUNZIO G. C.C.	3	1	2	6
35	LAGO D'ORTA CAN.	3			3
36	VVF BILLI	3			3
37	ITALIA CRV	3			3
38	TELIMAR	2	6	2	10
39	ARNO SC	2	4	4	10
40	SATURNIA CC	2	3	5	10
41	PIEDILUCO CIR.CAN.	2	3	4	9
42	VV.F.MAGGI G.S.	2	2	2	6
43	PONTEDERA SC	2	2	1	5
44	FALCORUPE	2	2		4
45	NINOBIXIO SC	2	1	1	4
46	LA SPORTIVA	2	1		3
47	PELORO CC	2	1		3
48	ROMA CC	2		3	5
49	ICHNUSA CA	2			2
50	GARDA SALO' S.C.	2			2
51	IDROSCALO MI	2			2
52	SAVONA LNI	2			2
53	LUINO SC	1	7	3	11

Pos.	Società	Oro	Arg.	Br.	Totale
54	BISSOLATI SC	1	5	2	8
55	ROGGERO DI LAURIA	1	4	3	8
56	SAVOIA R YC	1	4	2	7
57	PULLINO SN	1	3	4	8
58	LIMITE SC	1	2	5	8
59	CEREA SC	1	2	3	6
60	CANOA S.GIORGIO	1	2	1	4
61	ELPIS GENOVA	1	2	1	4
62	ARGUS SC	1	2	1	4
63	MILANO SC	1	1	4	6
64	VV.F. CARRINO G.S.	1	1	4	6
65	SPERANZA GR.SP.	1	1	3	5
66	ORISTANO CN	1	1	1	3
67	CAPRERA SC	1	1		2
68	CERNOBBIO SC	1	1		2
69	DE BASTIANI	1	1		2
70	OSPEDALIERI TREVISO	1	1		2
71	ADRIA 1877	1	1		2
72	PALERMO SC	1	1		2
73	BERCHIELLI	1		4	5
74	CUS FERRARA	1		3	4
75	SILE SC	1		2	3
76	PALLANZA SC	1		1	2
77	AMICIFIUMETO	1		1	2
78	RAVENNA SC		3	3	6
79	SISPORT FIAT		3	2	5
80	D'ALOJA - CHIUSI		3	2	5
81	GERMIGNAGA		3	1	4
82	ESPERIA TO		2	3	5
83	MONOPO2005		2	3	5
84	BARION SPORTING		2	3	5
85	ROWING GE		2	2	4
86	FERRARA SC		2	1	3
87	LIVORNESI UC		2		2
88	TIRRENIA TOD		2		2
89	AUGUSTA CN		1	2	3
90	ARMIDA SC		1	1	2
91	SANNIO BOSA		1	1	2
92	TULA ELETTRA		1	1	2
93	SEBINO SC		1	1	2
94	VITTORINO SC		1	1	2
95	PESARO S.C.		1	1	2
96	CARIDDI CC		1	1	2
97	LECCO S.C.		1		1
98	DLF TRIESTE		1		1
99	SESTRI P LNI		1		1
100	THE CORE CLUB A. S.		1		1
101	BELLAGINA US			2	2
102	ORBETELLO S.C.			2	2
103	PADOVA SC			1	1
104	SABAUDIA CC			1	1
	Totale	228	228	227	683

**XIX Festival dei Giovani
Corgeno 4-6 Luglio 2008
Classifica**

XIX Festival dei Giovani 2008				XVIII F.d.G. 2007				Società presenti nel 2007 e assenti nel 2008		Società presenti nel 2008 e assenti nel 2007		
Pos.	Società	M	F	Tot.	Pos.	Diff.	Punti	Diff.				
100	DLF TRIESTE	26		26	102°	2+	30	4-	1	C.U.S.MILANO	1	CANNERO SPORTIVA
101	CALDE' C. A.D.S.	13	12	25		NP	NP	NP	2	LAVORATORI TERNI	2	SABAUDIA CC
102	VITTORINO SC	25		25	65°	37-	96	61-	3	S. STEFANO AL MARE A	3	LECCO S.C.
103	FLORA AC	25		25		NP	NP	NP	4	GINNASTICA TRIESTINA	4	CALDE' C. A.D.S.
104	TRIESTE SC	19	6	25	116°	12+	18	7+	5	BRUCOLI CAN. A.S.D.	5	FLORA AC
105	OSPEDALIERI TV	24		24		NP	NP	NP	6	SALERNO OLIMPICA	6	OSPEDALIERI TV
106	LIVORNESI UC	24		24	80°	26-	60	36-	7	C.U.S. TORINO -A.S.D.	7	BARDOLINO CAN.
107	PESARO S.C.	24		24		NP	NP	NP	8	CIVITAVECCHIA	8	THALATTA S.C.
108	PALERMO SC		24	24	69°	39-	81	57-	9	DLF TREVISO	9	ERIDANO CRAL
109	THE CORE CLUB A. S.	21		21	124°	15+	3	18+	10	C.U.S PALERMO	10	GVG SALO'
110	BARDOLINO CAN.	14	5	19		NP	NP	NP	11	FOCE CECINA CIR.NA.	11	PESARO S.C.
111	THALATTA S.C.	18		18		NP	NP	NP	12	OMEGNA CAN		
112	GIUNTI AC	16		16	110°	2-	25	9-	13	TRINACRIA S.C.		
113	FLAMINIO SC	12		12	123°	10+	3	9+	14	LAZIO CIRC. CAN.		
114	MESSINA CN		11	11	90°	24-	46	35-	15	NETTUNO S.N. CAN.		
115	ERIDANO CRAL		10	10		NP	NP	NP	16	TEOCLE CIR.NA.		
116	GVG SALO'		4			NP	NP	NP	17	AUGUSTA JUVENILIA		
									18	SESTRI LEVANTE L.N.I		
									19	SALVO D'ACQUISTO		
									20	JONICA CIR.CAN.		

Festival dei Giovani

Sede, Società, Atleti/Gara, Atleti, Equipaggi (ISCRITTI)

1°) Torre del Lago	1990			
2°) S. Giorgio Nogaro	1991			
3°) Genova	1992			
4°) Pusiano	1993			
5°) Ravenna	1994			
6°) Chiusi	1995			
7°) Pallanza	1996			
8°) Piediluco	1997			
9°) Ravenna	1998			
10°) Varese	1999			
11°) Chiusi	2000			
12°) Candia	2001			
13°) Varese	2002			
14°) Piediluco	2003	95 Società		
15°) Genova	2004	105 Società		
16°) Piediluco	2005	112 Società	2.265 Atleti/Gara	1.183 Atleti 1.747 equipaggi
17°) Varese	2006	108 Società	2.150 Atleti/Gara	1.152 Atleti 1.628 equipaggi
18°) Piediluco	2007	125 Società	2.550 Atleti/Gara	1.357 Atleti 1.915 equipaggi
19°) Corgeno	2008	116 Società	2.282 Atleti/Gara	1.169 Atleti 1.761 equipaggi

Per motivi di spazio pubblichiamo soltanto alcuni dati della manifestazione, la Classifica e il Medagliere.

Sul sito www.anacc.org verrà pubblicato un documento con ulteriori dati riguardanti il Festival dei Giovani.

A.N.A.C.C.

Associazione Nazionale Allenatori Canottaggio e Canoa

Via Pulignano 7 Limite sull'Arno 50050 Firenze

anaccrow@tin.it

www.anacc.org

Periodico degli Allenatori Italiani di Canottaggio

Autorizzazione del tribunale di Torino del 08/11/76

